



Instrukcja Produktu

PRODUCT-**M1**



Nazwa : Lampa maszynowa krótka LED

Model : M1

Data : 01.01.2023



Lumen Spółka z o. o. z siedzibą w Olsztynie
- VIII Wydział Gospodarczy KRS Krajowego Rejestru Sądowego
- KRS nr 0000913053 – Kapitał zakładowy 5000,00 zł wpłacony w całości
- NIP: 739-39-56-956 – REGON: 389585520 • www.lumensklep.pl



1. Wprowadzający do obrotu:

Lumen Spółka z ograniczoną odpowiedzialnością
ul. Mroza 13/9
10-692 Olsztyn
NIP: 7393956956
KRS nr. 0000913053
REGON: 389585520

telefon: +48500000297
mail: lumen@lumensklep.pl
www.lumensklep.pl

2. Informację o produkcie:

1. Wysoka sprawność świetlna niwelująca efekt nagrzewania się lampy.
2. Jakości wkłady LED pochodzące z Tajwanu
3. Wytrzymała, dobrze odprowadzająca ciepło aluminiowa obudowa.
4. Zastosowanie: Tokarki i Frezarki CNC, Obrabiarki konwencjonalne, Stanowiska szlifierskie, montażowe oraz kontroli jakości.

3. Zdjęcie produktu i wymiary:

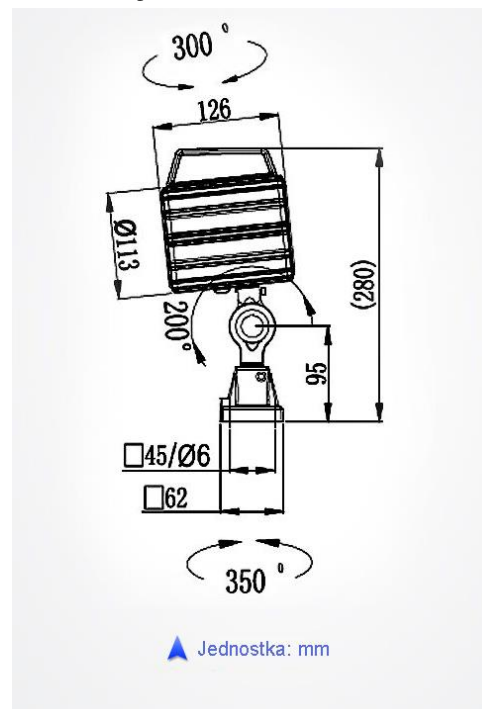



4. Wymagania Środowiskowe:

Temperatura pracy :	-20~45°C
Temperatura przechowywania :	-40~70°C
Wilgotność pracy :	10~90%
Wilgotność przechowywania:	10~90%

5. Parametry techniczne lampy:

Model	Napięcie wejściowe	Zakres napięcia wejściowego	Zakres CCT
M1-B1	AC/DC 24V	AC/DC 24V ± 2V	6000-6500K
M1-B2	AC/DC 24V	AC/DC 24V ± 2V	4000-4500K
M1-C1	AC220V (50/60Hz)	AC100-240V (50/60Hz)	6000-6500K
M1-C2	AC220V (50/60Hz)	AC100-240V (50/60Hz)	4000-4500K
Długość przewodu		0.75m bez wtyczki	
Mocowanie		Mocowanie podstawy za pomocą śrub (brak w zestawie)	
Moc		9.5W	
Prąd wejściowy max.		24V – 450mA 220V – 100mA	
Strumień świetlny		830Lm	
Poziom ochrony IP		IP65	
Efektywność świetlna		70Lm/W	
CRI		>80	
Kąt strumienia		60°	
Żywotność		50 000 godzin	



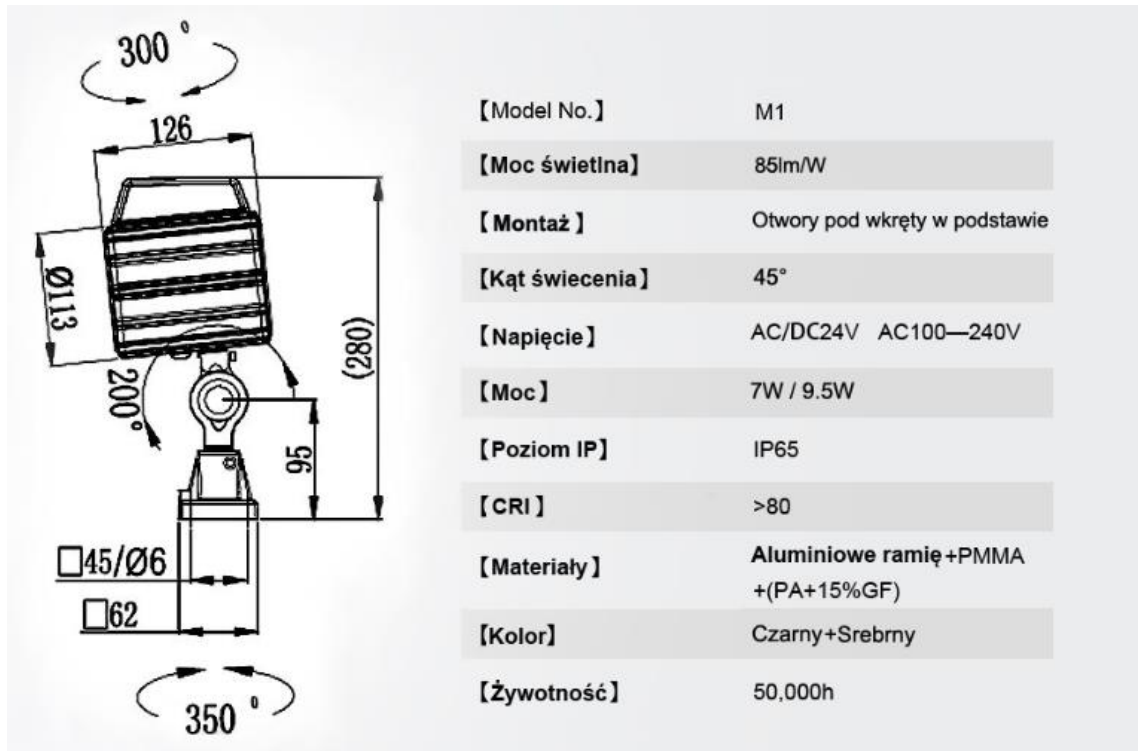

6. Instalacja:

1. Wybrać odpowiedni miejsce do instalacji lampy
2. Naznaczyć miejsce otworów w miejscu instalacji lampy
3. Wywiercić i nagwintować otwory w miejscu montażu lampy.
4. Przykręcić lampę za pomocą śrub

Potrzebne narzędzia:

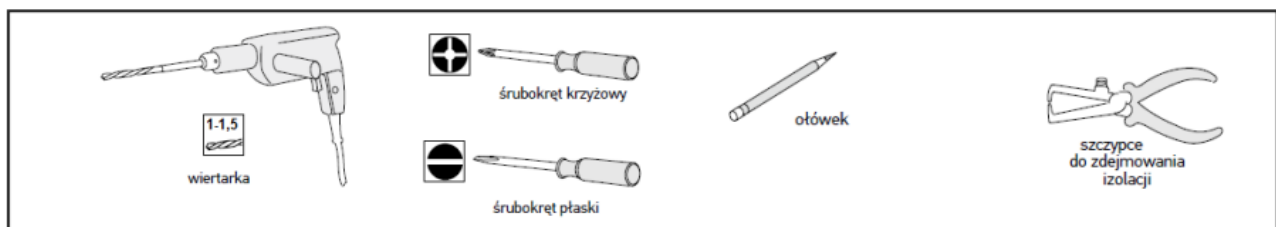



Oznaczenie przewodów:

Kolor przewodu	Opis przewodów
AC/DC 24V	
Biały	Przewód z potencjałem „ + ”
Czerwony	Przewód z potencjałem „ - ”
AC 100-240V	
Brązowy	Przewód fazowy L
Niebieski	Przewód neutralny N
Żółto - Zielony	Przewód ochronny PE

7. Bezpieczeństwo:

Podłączenie elektryczne

Przed pierwszym użyciem urządzenia należy dokładnie zapoznać się z instrukcją obsługi.

Podłączenie powinno być przeprowadzone przez instalatora o odpowiednich kwalifikacjach i uprawnieniach elektrycznych.

Uszkodzenia powstałe w wyniku nieprawidłowego montażu nie podlegają gwarancji i będą naprawiane odpłatnie.

Za pomocą szczypiec należy usunąć ok. 5mm izolacji z przewodów. Połączyć przewody lampy z przewodami zasilającymi za pomocą złączy śrubowych, złączek typu Wago lub polutować. Należy pamiętać o zaizolowaniu połączeń. Zalecane przewody min. – 4 x 0,5 mm².

Przy łączeniu większej ilości lamp należy odpowiednio zwiększyć średnicę przewodów.

Prosimy o staranne przechowywanie tej instrukcji oraz w ramach możliwości kartonu, w którym urządzenie jest zapakowane. Urządzenie może być wykorzystywane wyłącznie zgodnie z jego przeznaczeniem.

Zawsze należy wyłączać zielony przycisk z tyłu lampy w celu odcięcia zasilania , jeżeli urządzenie jest czyszczone, nie jest używane przez dłuższy okres czasu lub nastąpi zakłócenie w jego pracy. Najpierw wyłączamy urządzenie przełącznikiem sieciowym, a następnie wyłącznik główny w urządzeniu.

Ze względu na niebezpieczeństwo, jakie mogą stanowić urządzenia elektryczne nie powinno się zostawiać z nimi dzieci bez opieki dorosłych. Dlatego też miejsce przechowywania urządzenia powinno być tak dobrane, żeby dzieci nie miały do niego dostępu. Należy również zwrócić uwagę, aby kabel zasilający był ułożony bez zagięć i nie był narażony na zgniecenie lub inne uszkodzenie.





Kabel i całe urządzenie należy regularnie sprawdzać czy nie ma uszkodzeń. W przypadku stwierdzenia jakiegokolwiek uszkodzenia urządzenia nie wolno włączać do sieci.

Urządzenia nie wolno naprawiać we własnym zakresie. W tym celu powinno zostać oddane do naprawy w sklepie, gdzie dokonano zakup.

W celu uniknięcia niebezpieczeństwa, uszkodzony kabel może zostać wymieniony na kabel tej samej jakości wyłącznie przez importera lub serwis.

Urządzenie i kabel nie powinny znajdować się w pobliżu źródeł ciepła, ostrych kantów, nie wolno poddawać ich bezpośrednio nasłonecznieniu, wilgoci i innym tego rodzaju wpływom.

W czasie użytkowania nie należy pozostawiać urządzenia bez opieki. Urządzenie powinno być zawsze wyłączone, jeżeli nie jest używane.

Należy używać tylko oryginalnych części zamiennych.

Urządzenia nie należy używać na zewnątrz pomieszczeń.

Jeżeli urządzenie jest mokre lub wilgotne, należy wyciągnąć wtyczkę z gniazda sieciowego. Nie wolno dotykać rękoma włączonego i mokrego urządzenia.

8. Ochrona Środowiska:



Urządzenie podlega dyrektywie WEEE 2002/96/EC. Symbol obok oznacza, że produkt musi być utylizowany oddzielnie i powinien być dostarczany do odpowiedniego punktu zbierającego odpady. Nie należy go wyrzucać razem z odpadami gospodarstwa domowego. Aby uzyskać więcej informacji, należy skontaktować się z przedstawicielem przedsiębiorstwa lub lokalnymi władzami odpowiedzialnymi za zarządzanie odpadami.

